

ПАСПОРТ ИЗДЕЛИЯ

Скамейка для раздевалок односторонняя



СПОРТ

НАЗНАЧЕНИЕ ИЗДЕЛИЯ

Скамейка для раздевалок односторонняя (далее «скамейка») предназначена для размещения и использования в раздевалках спортивных, дошкольных, школьных учреждений, а также для использования в учреждениях других назначений.

ТЕХНИЧЕСКИЕ ХАРАКТЕРИСТИКИ

Габаритные размеры:

Длина, мм	1000/2000
Ширина, мм	340
Высота, мм	1690
Количество крючков скамейки длиной 1000мм, шт.	3
Количество крючков скамейки длиной 2000мм, шт.	6

УСТРОЙСТВО ИЗДЕЛИЯ

Скамейка состоит из:

- металлического каркаса;
- сиденья, состоящего из 3 досок;
- спинки из 1 доски;
- планки с крючками.

Каркас - металлический профиль, окрашенный методом порошкового напыления.

Сиденье и спинка - дерево хвойных пород, покрытое безопасным лаком на водной основе.

Заглушки на ножках – пластик.

Скамейки поставляются в разобранном виде, крепеж идет в комплекте.

КОМПЛЕКТ ПОСТАВКИ

Опора, шт.	2
Доска для крючков, шт.	1
Доска для сиденья, шт.	3
Спинка, шт.	1
Переключатель, шт.	1

Крепеж (1 комплект)

Болт М8х80, шт.	8
Болт М8х50, шт.	2
Болт М8х60, шт.	2
Гайка М8, шт.	12
Крючки, шт.	6
Саморез 3х35, шт.	12

СБОРКА ИЗДЕЛИЯ

Опоры (5) соединяются между собой перекладиной (9) при помощи болтов М8х60 (3) и гаек М8(4). Далее к опорам (5) присоединяются три доски для сиденья (8) при помощи болтов М8х80 (2) и гаек М8 (4). Спинка (7) присоединяется к опорам (5) болтами М8х80 (2) и гайками М8 (4). Доска для крючков (6) присоединяется к опорам (5) болтами М8х50 (1) и гайками М8 (4). Крючки (10) соединяются с доской для крючков (6) при помощи саморезов 3х35 (11). Скамейка собирается согласно прилагаемой схеме.

СХЕМА СБОРКИ ИЗДЕЛИЯ

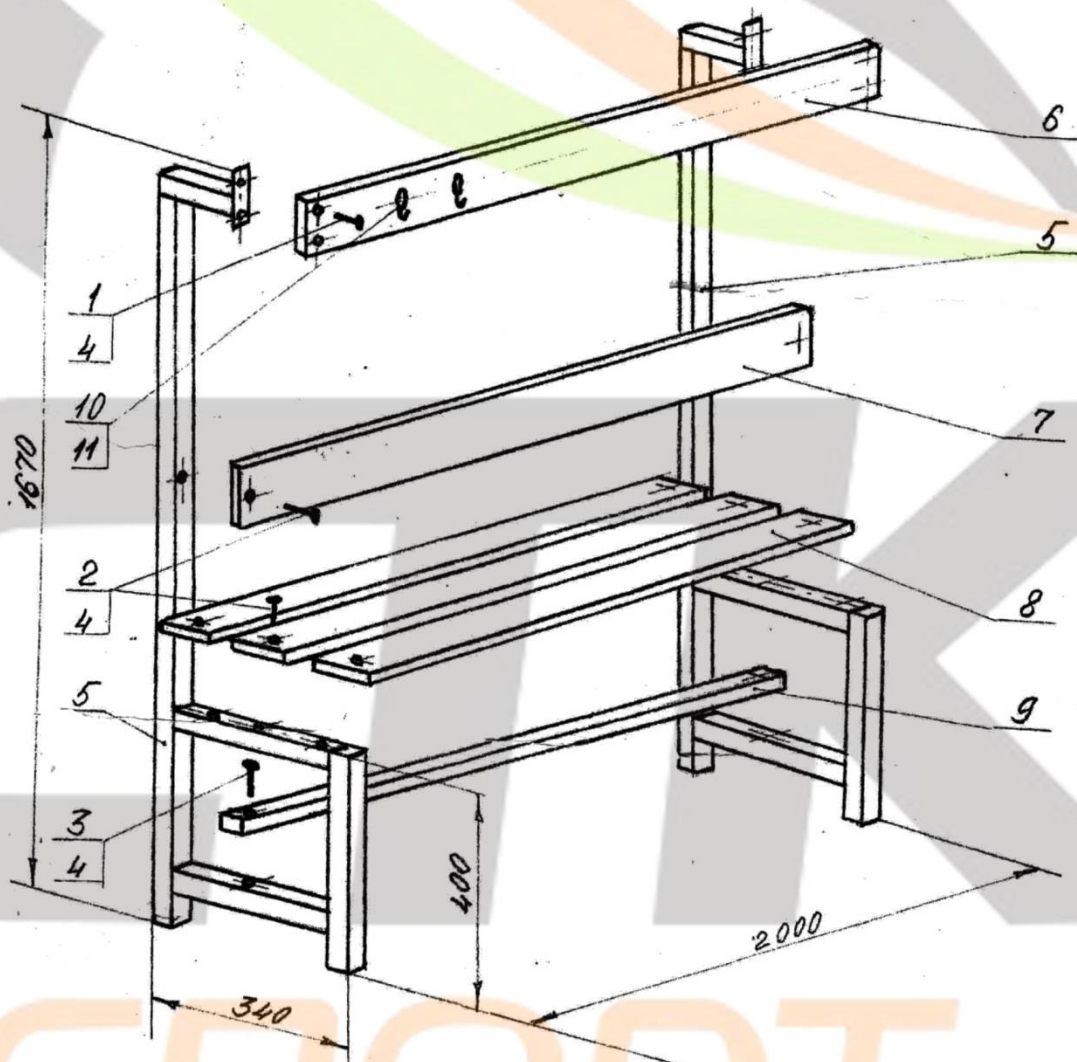

СПОРТ

УСЛОВИЯ ТРАНСПОРТИРОВАНИЯ

Изделие транспортируется любым видом транспорта при температуре от -50°C до +35°C и влажности воздуха не более 85% при условии защиты от механических воздействий и атмосферных осадков.

ГАРАНТИЙНЫЕ ОБЯЗАТЕЛЬСТВА

Гарантийный срок эксплуатации изделия – 12 месяцев со дня получения потребителем. Установленный срок службы изделия – 2 года при условии соблюдения правил эксплуатации и хранения.

СВИДЕТЕЛЬСТВО О ПРИЕМКЕ

Скамейка соответствует конструкторской документации и утвержденным образцам и признана годной для эксплуатации.

Производитель оставляет за собой право вносить изменения в конструкцию без предварительного уведомления.

Дата выпуска _____

Ответственный за приемку _____

ООО «СТК-спорт»
107497 г. Москва, ул. Амурская, д. 15/1, стр. 2
+7 (495) 770-88-00, +7 (495) 741-88-15
www.stk-sport.ru, www.stkспорт.рф

СТК
СПОРТ