

ПАСПОРТ ИЗДЕЛИЯ

Брусья гимнастические
мужские с параллельными
жердями и чугунной тумбой



НАЗНАЧЕНИЕ ИЗДЕЛИЯ

Брусья гимнастические мужские с параллельными жердями и чугунной тумбой (далее «брусья») предназначены для занятий гимнастикой мужчин всех возрастов и девочек младшего и среднего возраста.

ТЕХНИЧЕСКИЕ ХАРАКТЕРИСТИКИ

Общие характеристики:

Масса, кг, не более	200
Высота рамы, мм, не менее	50
Основные размеры рамы - Длина x Ширина x Высота, мм	2440 x 1230 x 50
Расстояние между точками опоры жердей, мм	2300 ± 5
Высота верхней поверхности жердей от пола, мм	1150±10...1750±10 с интервалом по 50
Расстояние между внутренними поверхностями жердей, мм	380±20...580±20
Объём, м ³	0,5

КОМПЛЕКТ ПОСТАВКИ

В комплект поставки входят:

Наименование	Количество, шт.
Рама	1
Стойка с вертлюгом	4
Жердь	2
Болт М 16x35.5.8.099 ГОСТ 7798-70	12
Шайба 1665Г. 099 ГОСТ 6402-70	12
Гайка М 12.5 Гост 5915-70	8
Шайба	4
Подкладка	8
Седло в сборе	4

СПОРТ

УСТРОЙСТВО ИЗДЕЛИЯ



Рис. 1

1. Брусья представляют собой конструкцию, состоящую из следующих частей:

- двух жердей сб 1;
- четырех вертлюгов сб 2;
- четырех стоек сб 3 (двух левых и двух правых) с механизмами зажима сб 4 и механизмами фиксации сб 5;
- рамы сб 6.

2. Жердь 1 (рис. 2) представляет собой брус яйцевидного поперечного сечения, а вертлюг 2 – цилиндрический стержень с кольцевыми радиусными канавками на поверхности и жёстко закреплённой на верхнем конце головкой 3. Соединение жерди с вертлюгом осуществляется за счет седла 4 и пальца 5.

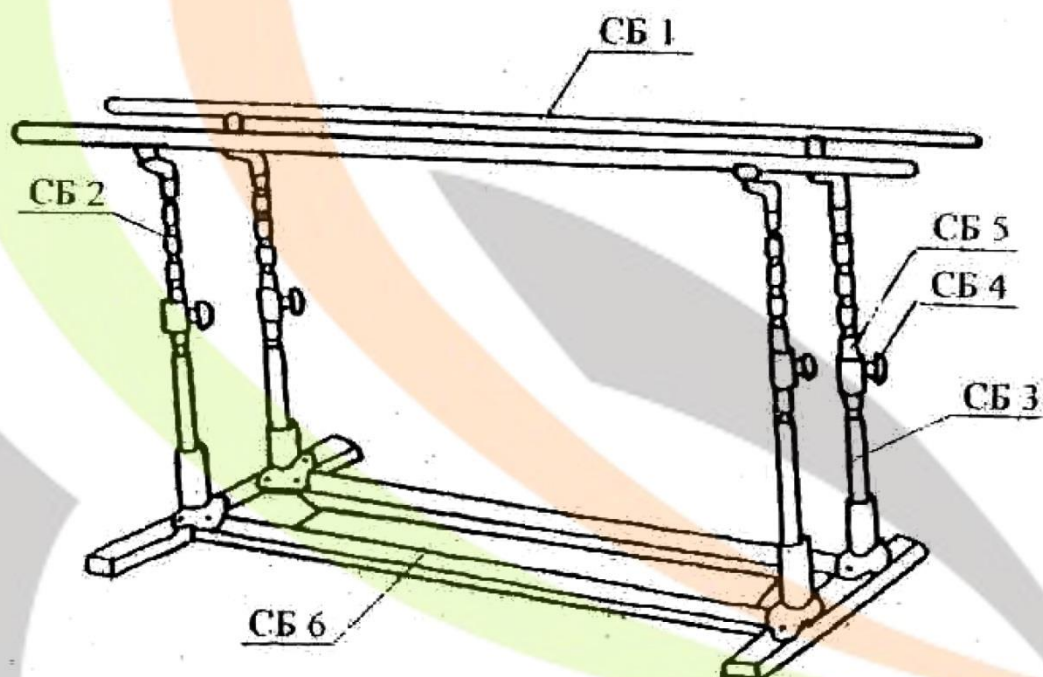
3. Седло крепится к жерди через 4 резьбовых отверстия болтами 6 через пружинные шайбы 7. Шарнирное соединение седла с пальцем, установленным и закрепленным гайками 8 через шайбу 9 в отверстие головки 3 вертлюга 2, осуществляется за счет оси 10.

СПОРТ

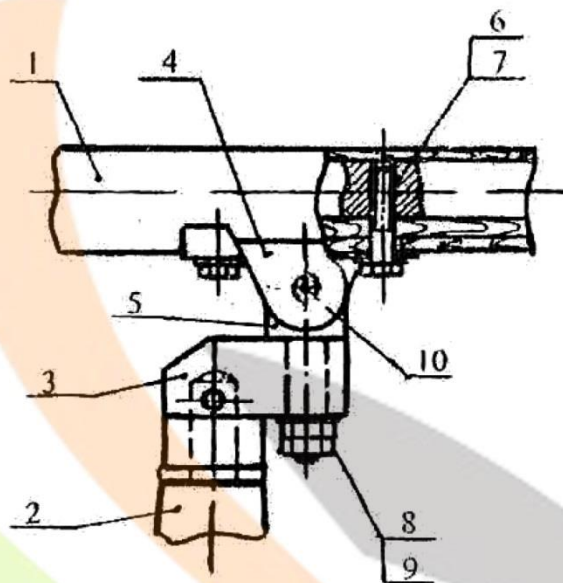

Соединение жерди с вертлюгом

Рис. 2

4. Вертлюги сб 2 с прикрепленными к ним жердями свободно устанавливаются с стойках сб 3 (рис. 1). Вращение вертлюгов в стойках и пальцев с седлами в головках обеспечивает изменение расстояния между жердями, а перемещение вертлюгов в стойках вверх-вниз – изменение высоты верхней поверхности жердей от пола.

5. Каждая стойка состоит из литой тумбы (за исключением облегченного варианта), в которую запрессована труба-стойка, в верхнюю часть которой в свою очередь запрессована сварная колонка. На колонке расположены механизм зажима сб 4 вертлюга и механизм его фиксации сб 5.

6. Механизм зажима служит для закрепления вертлюга после установки жерди в требуемое положение, т.е. на заданной высоте и с заданным расстоянием между жердями (рис. 3).

7. Механизм зажима состоит из корпуса 1, приваренного к трубе-колонке 2. Внутри корпуса размещаются втулка 3 с резьбовым отверстием и втулка 4 с гладким отверстием. Во втулку 3 ввинчивается резьбовой стержень рукоятки 5. Втулки 3 и 4 имеют выемки под диаметр вертлюга 6 и направляющий паз от провертывания последних в корпусе 1.

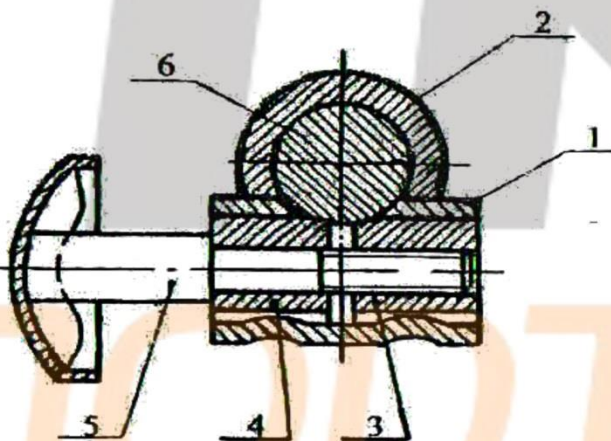

Механизм зажима

Рис. 3

8. Закрепление вертлюга на заданной высоте осуществляется поворотом рукоятки 5, при котором втулки 3 и 4, перемещаясь, охватывают и зажимают вертлюг.

9. Левая стойка получается из правой путем выкручивания рукоятки из втулки 3, перестановки 3 и 4 в корпусе колонки и постановки рукоятки с противоположной стороны и наоборот (рис. 3).

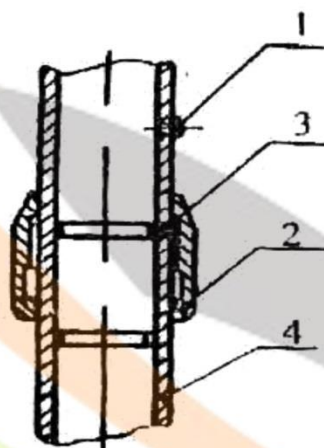

Механизм фиксации
Рис. 4

10. Механизм фиксации (рис. 4) служит для установки вертлюга на заданной высоте, и состоит из ограничительного винта 1, втулки 2 и шариков 3, которые размещаются в отверстиях колонки 4 и внутри втулки 2.

11. Для освобождения вертлюга втулку 2 следует поднять вверх до ограничительного винта 1, при этом шарики 3 выкатятся из канавки вертлюга и он получит свободу перемещения при не зажатой рукоятке механизма зажима.

Для осуществления фиксации втулку 2 опускают вниз и шарики 3 заполняют канавку вертлюга, препятствуя его перемещению.

12. Крепление стоек 1 к раме 2 (рис. 5) осуществляется болтами 3 через пружинные шайбы 4. Вертикальное положение стоек выравнивается при помощи подкладок 5 под лапы тумб стоек.

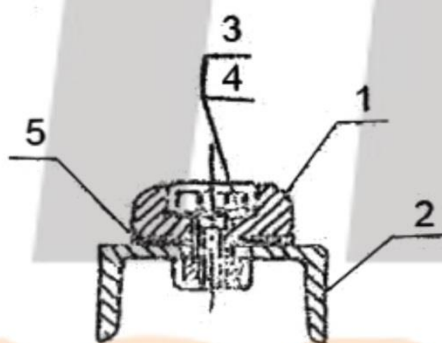

Крепление стоек к раме
Рис. 5

13. Рама сб 6 (рис. 1) представляет собой сварную конструкцию из швеллера, в которой имеются резьбовые соединения для соединения и крепления стоек, и специальные пазы для перевозки брусев. Снизу рамы имеются опорные прокладки для придания брусам устойчивости и предохранения пола от повреждений.

ПОРЯДОК УСТАНОВКИ ИЗДЕЛИЯ

1. Распакуйте и очистите от предохранительной смазки все детали изделия.
2. Проверьте комплектность изделия.
3. Установите раму на полу, выбрав местоположение, при котором она будет стоять устойчиво без качаний.
4. Установите на раму стойки так, чтобы рукоятки зажимов вертлюгов располагались с внешней стороны брусьев (при необходимости поменяйте местами втулку и рукоятку зажима) и прикрепите каждую тремя болтами с пружинными шайбами. Вертикальность стоек при установке отрегулируйте за счет прокладок.
5. Прикрепите жерди к седлам вертлюгов каждую четырьмя болтами с пружинными шайбами.
6. Установите вертлюги с жердями в стойки.
7. Проверьте затяжку всех крепежных деталей.
8. Проверьте затяжку у гайки и контргайки креплением пальцев к головкам вертлюгов. Узел должен быть собран с минимальным зазором между шайбой и головкой вертлюга, с целью обеспечения вращения пальца.
9. Разборку брусьев производить в обратной последовательности.

УКАЗАНИЕ МЕР БЕЗОПАСНОСТИ

При эксплуатации необходимо соблюдать следующие меры безопасности:

1. Не поднимать вертлюг выше максимально заявленного уровня, отмеченного канавкой, окрашенной в красный цвет.
2. Болты крепления стоек к раме должны быть туго затянуты.
3. Рукоятки зажимов вертлюга после установки необходимой высоты должны быть туго затянуты.
4. Гайка шарнирного соединения седел с пальцами вертлюгов должны быть туго затянуты.
5. Контргайка крепления пальцев к головкам вертлюгов должна быть туго затянута.
6. Болты крепления жердей к седлам должны быть затянуты до отказа.
7. При появлении на жердях трещин, сколов, расслоений и других дефектов, жерди необходимо заменить.
8. На брусьях должен заниматься только один человек.
9. При обнаружении каких-либо дефектов или неисправностей эксплуатацию брусьев необходимо немедленно прекратить до полного их устранения.

УСЛОВИЯ ТРАНСПОРТИРОВАНИЯ И ХРАНЕНИЯ

Упакованные брусья должны храниться в сухих, закрытых проветриваемых помещениях грузоотправителя и грузополучателя, при температуре от 0⁰ до +20⁰С, на расстоянии не менее 1 м от отопительных приборов, при условии защиты изделия от прямого воздействия солнечных лучей, механических повреждений и воздействия агрессивных сред.

Изделия транспортируются в заводской упаковке любым крытым видом транспорта при температуре от -15⁰С до +50⁰С и влажности воздуха не более 85%.

ГАРАНТИЙНЫЕ ОБЯЗАТЕЛЬСТВА

Гарантийный срок службы брусьев – 12 месяцев с момента начала эксплуатации при условии соблюдения правил эксплуатации, транспортирования и хранения.

Гарантийный срок службы жердей – 6 месяцев с момента начала эксплуатации при условии соблюдения правил эксплуатации, транспортирования и хранения.

Установленный срок службы жердей – 1 год, срок службы брусьев – 5 лет при условии замены жердей.

СВИДЕТЕЛЬСТВО О ПРИЕМКЕ

Брусья соответствуют конструкторской документации и утвержденным образцам и признаны годными для эксплуатации.

Производитель оставляет за собой право вносить изменения в конструкцию без предварительного уведомления.

Дата выпуска _____

Ответственный за приемку _____

ООО «СТК-спорт»
107497 г. Москва, ул. Амурская, д. 15/1, стр. 2
+7 (495) 770-88-00, +7 (495) 741-88-15
+7 (495) 565-33-06, +7 (800) 555-33-06
www.stk-sport.ru, www.сткспорт.рф

СТК
СПОРТ