

ПАСПОРТ ИЗДЕЛИЯ

Тележка (контейнер)
для мячей
и спортивного инвентаря,
тент, на колёсах



СПОРТ

НАЗНАЧЕНИЕ ИЗДЕЛИЯ

Тележка (контейнер) для мячей и спортивного инвентаря, тент, на колёсах (далее «тележка») предназначена для хранения, перевозки мячей и/или различного спортивного инвентаря. Каркас тележки изготовлен из облегченной хромированной стали, днище и стенки изготовлены из тентового материала ПВХ. Для удобства перемещения тележка снабжена колёсами.

ТЕХНИЧЕСКИЕ ХАРАКТЕРИСТИКИ

Тележка может быть изготовлена в двух вариантах:

Вариант 1

Вместимость, шт.	до 70 мячей размером 5
Длина, мм	760
Ширина, мм	760
Глубина, мм	790
Высота, мм	1070

Вариант 2

Вместимость, шт.	до 30 мячей размером 5
Длина, мм	760
Ширина, мм	760
Глубина, мм	560
Высота, мм	930

ИНСТРУКЦИЯ И СХЕМА СБОРКИ ИЗДЕЛИЯ

Вставить четыре перекладины (2) в проёмы тентов (4). Надеть крепление 3-х труб (3) с перекладиной (2) с надетым тентом (4), тент перекрещивается внизу. Соединить нижние крепления 3-х труб (3) с перекладинами (2), опустив перекладины (2), натянуть тент (4); закрутить болты на нижнем креплении 3-х труб (3). Затянуть болты М6 на верхних креплениях трех труб шестигранным ключом №6.

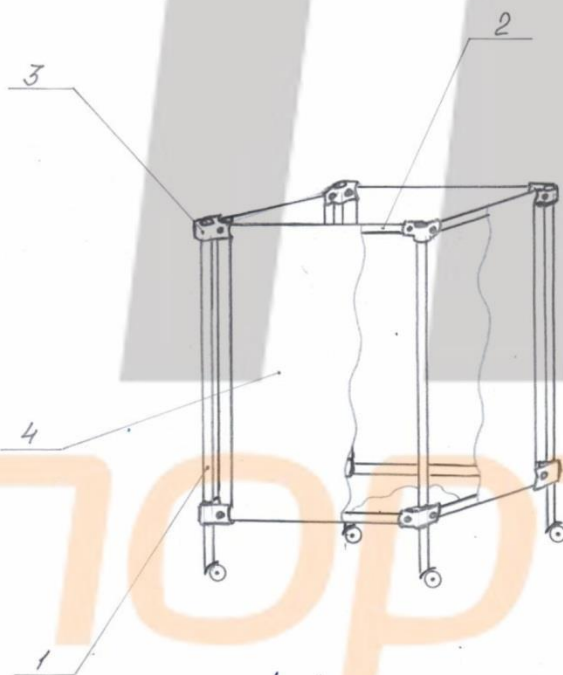

КОМПЛЕКТ ПОСТАВКИ

Стойка с колесом, шт.	4
Перекладина, шт.	8
Крепление для трех труб EDSON хром, шт.	8
Тент ПВХ, шт.	2

УСЛОВИЯ ТРАНСПОРТИРОВАНИЯ И ХРАНЕНИЯ

Изделие транспортируется в заводской упаковке любым крытым видом транспорта при температуре от -50°C до +50°C и влажности воздуха не более 85%.

Упакованное изделие должно храниться в сухих, закрытых, проветриваемых помещениях при температуре от -20°C до +35°C при условии защиты их от прямого воздействия солнечных лучей, механических повреждений и действия агрессивных сред.

ГАРАНТИЙНЫЕ ОБЯЗАТЕЛЬСТВА

Гарантийный срок службы изделия – 12 месяцев со дня получения потребителем. Установленный срок службы изделия – 1 год при условии соблюдения правил эксплуатации и хранения.

СВИДЕТЕЛЬСТВО О ПРИЕМКЕ

Тележка соответствует конструкторской документации и утвержденным образцам и признана годной для эксплуатации.

Производитель оставляет за собой право вносить изменения в конструкцию без предварительного уведомления.

Дата выпуска _____

Ответственный за приемку _____

ООО «СТК-спорт»
107497 г. Москва, ул. Амурская, д. 15/1, стр. 2
+7 (495) 770-88-00, +7 (495) 741-88-15
www.stk-sport.ru, www.сткспорт.рф

СПОРТ